

www.aco.cz

ACO XtraDrain X100C

Liniové odvodňovací žlaby s můstkovými rošty

Profesionální liniové odvodnění zpevněných ploch a jiných prostranství u veřejných i neveřejných občanských staveb

- záruka 10 let - tělo žlabu i krycí rošty jsou vyrobeny z vysoce odolného a houževnatého kompozitního materiálu
- určeno pro pojezd i těžkými osobními automobily, jako např. dodávek, džípů, SUV, MPV atd.
- velký průtočný profil pro pojmnutí i vydatných dešťových srážek

ACO XtraDrain X100C

**pro různé druhy aplikací, v třídách zatížení
od A15 do C250 dle ČSN EN 1433**

Nový odvodňovací žlab ACO XtraDrain X100C se vyznačuje snadnou manipulací až do detailu spojenou s nejvyšší kvalitou. Nový odvodňovací žlab je vyrobený z vysoce jakostního kompozitu a je zatížitelný do třídy zatížení C 250.

Tělo žlabu o délce 1,0 m tvoří spolu s dvěma kompozitními rošty základní konstrukci pro různé oblasti použití jako jsou parkoviště a jiné pojezdové plochy pro osobní a užitkové automobily, pěší zóny, obytné oblasti, odvodnění fasád nebo také pro použití v privátním sektoru.

Osvědčený V-profil splňuje u odvodňovacího žlabu ACO XtraDrain veškeré požadavky na současný odvodňovací žlab. Vysoké průtokové rychlosti a rovněž vynikající samočisticí efekty minimalizují náklady na péči a údržbu žlabového systému.

Tělo žlabu je možné jednoduše rozdělit a použít jako 50 cm variantu. Díly příslušenství ucelují sortiment výrobků a umožňují snadnou, praktickou a odbornou montáž celého systému (viz strana 6).

2

Kompozitní rošty jsou dodávány v černé barvě v designu litiny. Vynikají především svou životností, korozi-vzdorností, lehkostí a odolností proti zcizení. Jsou dodávány v třídách zatížení pro osobní i užitkové automobily (B125 a C250 dle ČSN EN 1433).



Oblasti použití

- Chodníky, prostory pro pěší
- Pěší zóny
- Veřejné a soukromé parkovací plochy pro osobní automobily
- Ostatní pojezdové plochy pro osobní i užitkové automobily
- Volné plochy u obchodních budov, bank, pojišťoven nebo nemocnic
- Obytné oblasti/sídliště
- Školy
- Prostranství před nádražími
- Odvodnění fasád
- Nástupiště
- Odvodnění spotrovních areálů



ACO XtraDrain X100C, přednosti v detailu

Spoj na drážku
a pero na začátku
a konci žlabu. Jasně
slyšitelně zaklapne

V-profil pro vysokou
průtokovou rychlost
a optimalizované
samočištění

Předtvarování pro
vertikální odtok

Postranní předtvarování
pro rohové spoje,
T-spoje a křížové spoje



Možnost výběru dvou typů kompozitních roštů s aretacemi Drainlock®. Pro třídy zatížení B125 a C250.

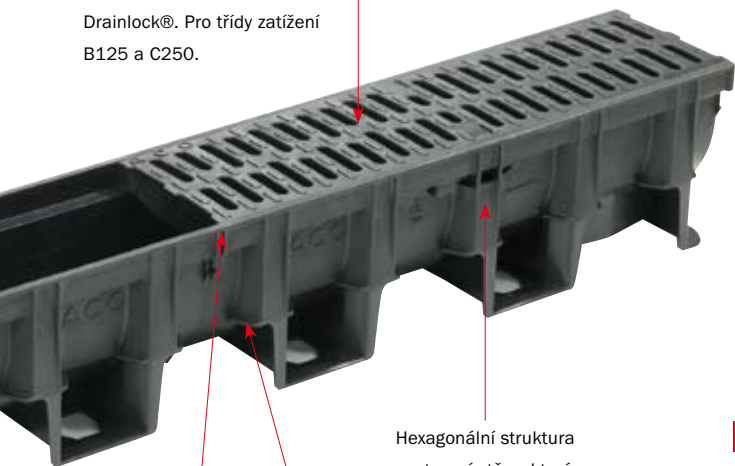

Hexagonální struktura postranní stěny, která zaručuje stabilitu a pevnost ve všech montážních situacích

5



Značení horní hrany betonového podkladu. Kapsy pro ukotvení žlabů v betonovém podkladu.



Vedení řezu pro řezání kusů o délce 0,5 m pilou

Příslušenství

Systém odvodňovacího žlabu ACO XtraDrain X100C doplňují různé díly příslušenství.

Systémová vpust s kalovým košem se stará o zachycování hrubých nečistot a slouží pro napojení žlabových těles na kanalizační síť. Bez námahy lze vyrazit předtvarování žlabu, připojit adaptér a rovněž napojit žlabovou vpust. Pro napojení žlabového systému na kanalizaci se může použít standardní PVC potrubí (KG). Postranní předtvarování nabízí možnost, připojit rohové spoje, T-spoje nebo křížové spoje. K dispozici jsou čelní stěny pro konce žlabů jak v uzavřené, tak i v otevřené variantě (s hrdlem pro připojení na potrubní vedení). Všechny díly příslušenství systému je možné jednoduše vzájemně spojovat a fixovat.

1)



Plná čelní stěna (bez hrdla)

2)



Čelní stěna s hrdlem

3)



Adaptér pro napojení svislého odtoku DN100 nebo DN150

4)



Pachový uzávěr - sifon, pro žlabovou vpust DN100/ DN100 nebo DN100/DN150

5)



6)



Žlabová vpust s košem na hrubé nečistoty, s možností vytvoření pachového uzávěru - sifonu a připojovacím adaptérem.

Detaily uložení žlabu s kompozitní hranou



Pro plochy bez dopravní zátěže stačí žlab pouze podbetonovat. Tloušťka betonového podkladu minimálně 10 cm, beton C25/30. Horní hrana žlabu musí být umístěna minimálně 0,5 až 1cm pod úroveň zpevněné plochy.



Pro zpevněné plochy se zátěží osobními automobily je nutno žlab uložit do minimálně 10 cm vysokého betonového lože a po stranách obetonovat minimálně do výšky horní hrany kotvicí kapsy v mocnosti betonu minimálně 10 cm od těla žlabu. Horní hrana žlabu musí být umístěna minimálně 0,5 až 1 cm pod úroveň zpevněné plochy. V případě zpevněné plochy ze zámkové nebo žulové dlažby musí být postranní obetonování provedeno v takové výšce, aby dlažba sousedící se žlabem byla uložena v betonu (viz. obrázek). Beton C25/30.



Pro zpevněné plochy se zátěží osobními a užitkovými automobily je nutno žlab uložit do minimálně 15 cm vysokého betonového lože a po stranách obetonovat do výšky horní hrany žlabu. Horní hrana žlabu musí být umístěna minimálně 0,5 až 1 cm pod úroveň zpevněné plochy. Mocnost betonu minimálně 15 cm od těla žlabu (viz. obrázek). Beton C25/30.

Poznámka: žlaby musí být instalovány společně s vloženými rošty. Pro montáž platí naše všeobecné pokyny pro pokládku odvodňovacích žlabů.



Vyražení předvarování pro vertikální odtok



Nasazení přípojovacího adaptéru

www.aco.cz